

Polestar 2

—
Fleet and business





“Vi lanserte med et sterkt tilbud som har satt tonen for bilen. Nå utvider vi det tilbudet med flere versjoner. Selv den rimeligste Polestar 2 uten pakker har god visuell konsistens og høyt nivå på standardutstyr.”

Thomas Ingenlath
CEO, Polestar

Polestar 2

Si farvel til årlige drivstoff-budsjetter og omfattende vedlikeholdskostnader. Si hei til et mindre karbonavtrykk og bedre kontinuitet. Å gjøre skifte til en helelektrisk flåte skaper bedre virksomheter. Og du blir overrasket over hvor mange kunder som legger merke til det. Designet for den elektriske tidsalderen, fet grafikk, tydelig arkitektur og sensuelle overflater gir Polestar 2 en selvsikker holdning. Mørke seksjoner trekker seg langs de nedre kantene og rundt hjulbuen for å fullføre looken. Temaet fortsetter bakover med et lysblad som løper på tvers av hele bilens bakside for å skape en unik lyssignatur. Alle disse elementene kommer sammen i en minimalistisk og futuristisk tilnærming som strekker seg forbi konvensjonell bildesign.



Formede overflater kommuniserer det tekniske designspråket til Polestar 2. Polestar-emblemene er fargekodet foran og bak på bilen. Logoen reflekteres opp i det panoramiske glasstaket.



Et praktisk fastback-design med en kombinert bagasjekapasitet på 446 liter. Det bakre krystalllysbladet består av 288 lysdioder som lyser opp hele bilens bredde for å skape en unik lyssignatur.



Lading og rekkevidde

En av de største forskjellene mellom konvensjonell og elektrisk kjøring er måten du tenker på drivstoff. I stedet for å kjøre til en bensinstasjon for å fylle på en tom tank, definerer elektriske biler parkeringstid som ladetid. Så hver gang du parkerer, kobler du den til og fyller på. Denne enkle atferdsendringen vil dekke energibehovet ditt for de fleste kjøreturer. Og for de lengre reiser er det en omfattende og stadig voksende infrastruktur for offentlige ladestasjoner. Polestar 2 kan lades på så lite som 40 minutter og krever mindre innsats å fylle, enn drivstoff på et vanlig kjøretøy. Med de rette fasilitetene tilgjengelige, kan batteriet lades når bilen står hjemme, på jobben, på en parkeringsplass eller ved et offentlig ladepunkt.

Long-range Dual motor drivverket (den kraftigste av de tre variantene som er tilgjengelige) gir en total rekkevidde på 470 km (WLTP). Dette er avhengig av en rekke faktorer, inkludert hyppighet og lengde på reiser, kjørestil og daglig kjøreforhold.



Det banebrytende infotainmentsystemet har Google Maps integrert, for å sørge for at ruten til destinasjonen din er optimalisert. Når du kjører kan du streame musikk og podcaster. Når du er parkert kan du surfe på nett og streame video.

Teknologi

Polestar 2 er den første bilen i verden med et infotainment-system drevet av Android, med tilgang til Google Assistant, Google Maps og Google Play Store. Glem å bla med telefonen din: Polestar 2 kjører innebygde apper som enkelt kan integreres med infotainment-systemet og legg til en ny dimensjon til hverdagen din. Du kan navigere, streame musikk eller spørre Google hva du vil. Polestar omfavner at Polestar 2 alltid er tilkoblet, med mulighet for Over-the-Air (OTA) oppdateringer. Polestar 2-eiere i alle markeder har begynt å dra nytte av eksterne programvareoppdateringer som betyr at verkstedsbesøk ikke lenger vil være nødvendig for å nyte de nyeste utviklingene innen funksjonalitet.



Polestar emblem fargekodet i bilens farge for å matche eksteriørfar- gen til Polestar 2. "The Grid" er Polestars svar på den tradisjonelle front-grillen. Det er her Polestar integrerer sensorteknologien inkludert 360 ° kamera (pilotpakke) og radarsensor.



Sidespeilene på Polestar 2 er et perfekt eksempel på vår estetiske tilnærming. Deres rene, rammeløse design er resultatet av en prosess med å forsiktig fjerne unødvendige elementer å avsløre form og funksjon i det enkleste uttrykk.





Interiør

Skandinavisk stil som bringer personlighet til digital innovasjon og omdefinerer premium for den elektriske tidsalderen.

Det prisbelønte setetrekket WeaveTech er helt vegansk og fri for animalske produkter, og reduserer skadelige kjemikalier fra 45% (industristandard) til kun 1%. Det er et vannbasert (ikke løsemiddelbasert), smuss og fuktbestandig materiale inspirert av sportsklær og vådrakter. Et nytt premium-materiale med en egen identitet og unike egenskaper.

Stylingen i interiøret er også nøye vurdert. Dekorpaneler i "Light Ash" forsterker den avantgardistiske stilen med et naturlig og moderne utseende. 3D Etched deco kommuniserer et unikt, teknisk utseende.

Girvelgeren beveger seg vekk fra konvensjonell tradisjon og er i stedet designet som et teknisk stykke som har en rik og interessant identitet.



Air quality

Ren er et ord vi bruker mye i Polestar. Spesielt når det kommer til design. Men nå kan vi snakke om renhet i en annen kontekst også: Air Quality. Dette er en innebygd dedikert partikkelsensor (APMS) som overvåker luftbårne stoffer på innsiden og utsiden av bilen. Programvare i bilen vil vise informasjon om luftkvalitet i skjermen i midtkonsollen. Et avansert kupéfilter vil også sørge for ren luft i kupéen. APMS, det avanserte kupéfilteret og programvaren er tilgjengelig med Plus-pakken.



Det er ingenting standard ved det indre i Polestar 2. Teknisk og progressivt designspråk blir vekket til live med moderne materialer og friske farger som skaper en futuristisk kombinasjon av stil og renhet.



1. Inverter
2. Drivaksel bak, 150 kW / 330 Nm*
3. Batteri 69 kWh or 78 kWh**
4. Drivaksel foran, 150 kW or 170 kW / 330 Nm***
5. Inverter + DC/DC, 155 kW / 130 kW
6. Ombordlader, 11 kW

Elektrifisering

Dette er hjertet i Polestar 2. En toppmoderne elektrisk drivlinje er tilgjengelig med enten to eller en elektrisk motor. Total effekt i den kraftigste varianten med lang rekkevidde med to motorer er 300 kW og 660 Nm.

For å gjøre dette mulig lagres battericellene i moduler og integreres inn i batterikabinettet. Kjøleplater er også lagt til for avansert temperaturstyring. En base i aluminiums og stållokk beskytter batteriene, og kabinettet settes inn i understelletts struktur.

Polestar 2 er ikke bare 100% elektrisk, men også stille. Støynivået reduseres fra et konvensjonell 74,3 dB (A) med -3,7 dB (A).
Nyt stillheten i Polestar 2.

* Kun for Long range Dual motor
** Standard range Single motor 69 kWh
*** Standard and Long range
Single motor 170 kW

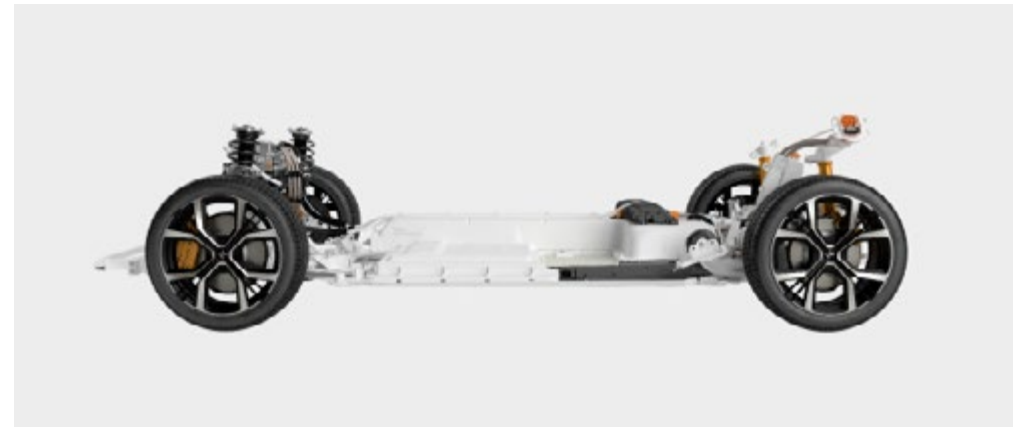
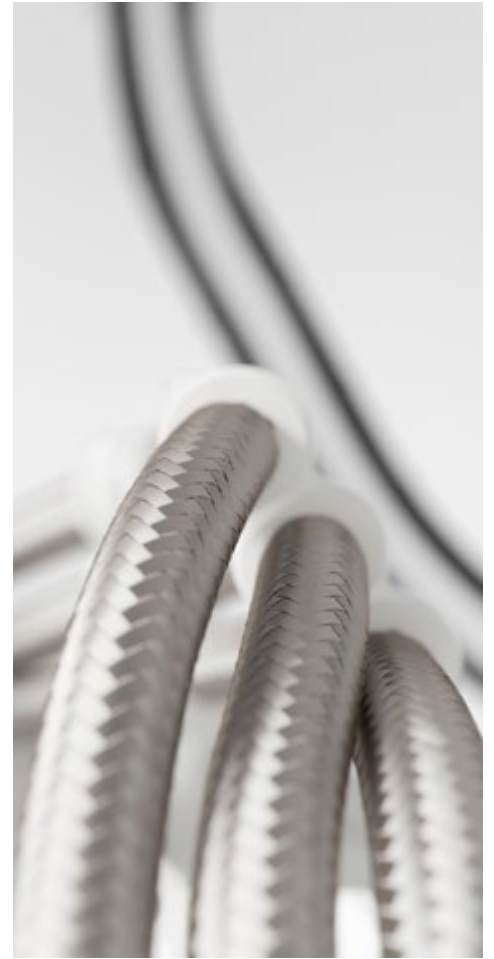
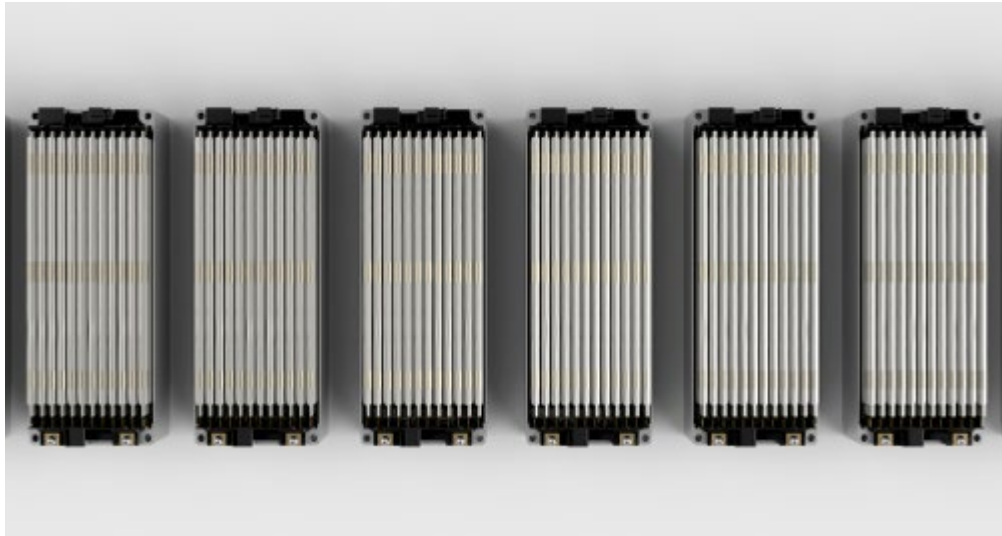

Long range Dual motor

Electric motors	Dobbel elektrisk motor (Enkel motor på fram- og bakaksel)
-----------------	--

Power	300 kW / 408 hk 350 kW / 476 hk
-------	------------------------------------

Torque	680 Nm / 487 lb-ft 680 Nm / 502 lb-ft*
--------	---

Range	487 km / 301 mi (WLTP) 512 km (CLTC) 260 mi / 418 km (EPA)**
-------	--

Batteries	78 kWh 27 moduler
-----------	----------------------

0 – 100 km/h (0-62 mph)	4.7 sek 4.4 sek*
-------------------------	---------------------

Merk. Performance-pakken er kun tilgjengelig for Long range Dual motor. Inkluderer nå Programvareoppgradering for ytelse.

* Med Programvare oppgradering for ytelse.
** Estimert EPA verdi..



Long range Single motor

Electric motors	Enkel elektrisk motor (Forhjulstrekk)
Power	170 kW / 231 hk / 228 bhp
Torque	330 Nm / 243 lb-ft
Range	551 km / 341 mi (WLTP) 565 km (CLTC) 270 mi / 434 km (EPA)
Batteries	78 kWh 27 moduler
0 – 100 km/h (0-62 mph)	7.4 sek



Standard range Single motor

Electric motors	Enkel elektrisk motor (Forhjulstrek)
Power	170 kW / 231 hk / 228 bhp
Torque	330 Nm / 243 lb-ft
Range	478 km / 297 mi (WLTP) 570 km (CLTC)
Batteries	69 kWh 24 moduler
0 – 100 km/h (0-62 mph)	7.4 sek

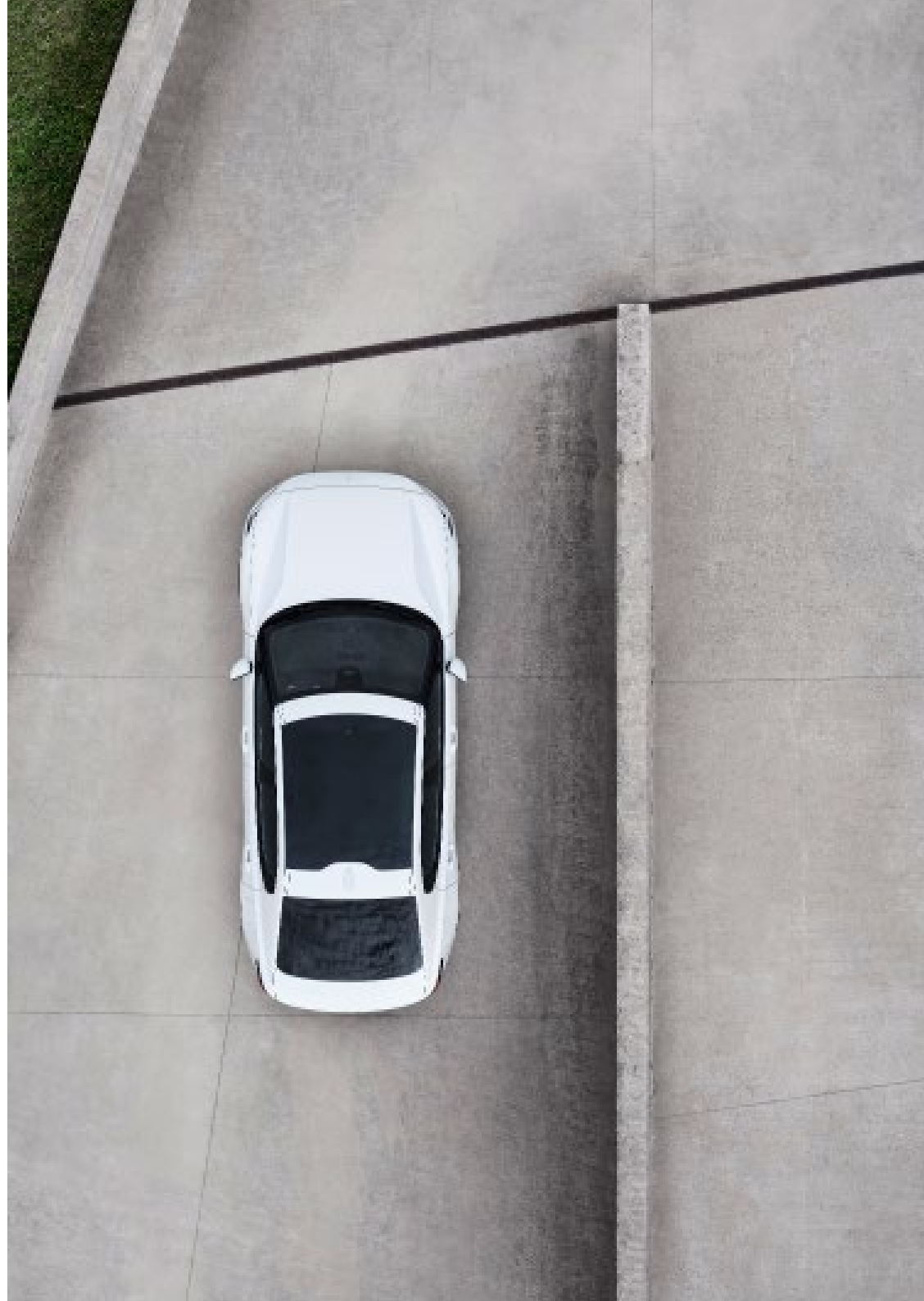





4-stemplede bremses fra den italienske produsenten Brembo er akkompagnert av større borede og ventilerte bremseskiver foran.

* Performance-pakken er kun tilgjengelig med Long range Dual motor.

Ytelse

Polestar 2 tilbyr en engasjerende kjøreopplevelse. Med batterier montert i bilens struktur er resultatet en bil som har 35% økt torsjonsstivhet mot en standard bil og et veldig lavt tyngdepunkt. Dette er avgjørende for å skape den agile, sporty kjøreopplevelsen som gjør Polestar 2 til en ekte elektrisk høytytelsesbil.

For de som vil ha mer, finnes Performance- pakken*. Denne inkluderer bremses fra den italienske produsenten Brembo utført i fargen Swedish Gold. Mono-blokk aluminiumskalipere gir økt bremsesivhet, jevnt bremsetrykk, ytelse, og rask respons uavhengig av temperatur. Performance-pakken inneholder også Dual Flow Valve (DFV) dempere fra den kjente demperprodusenten Öhlins. Disse demperene sørger for veigrep og trekkraft uten sidestykke, for å skape en mer responsiv kjøreopplevelse.

Smidde 20" lettmetallfelger gir en mindre utfjæret vekt, økt styrke, maksimal veikontakt og har gullfargede ventilhetter som passer til kaliprene. Faktisk er sportsbelter også inkludert. I fargen Swedish Gold selvfølgelig.



Polestar 0 Project
0tCO₂e

“Ved å presse oss selv til å skape en helt klimanøytral bil, er vi tvunget til å strekke oss forbi hva som er mulig i dag. Vi må stille spørsmål ved alt, innovere og se på eksponentielle teknologier når vi designer mot null.”

Thomas Ingenlath
CEO, Polestar

Bærekraft

For å velge den riktige stien, må en kjenne destinasjonen. I Polestar er vi bestemt på å forbedre samfunnet vi lever i, ved å akselerere skiftet til en helelektrisk fremtid med fokus på klimanøytralitet, sirkularitet, transparens og inkludering. La oss kalle det grønnskrift. Vi er den forandringen vi vet må skje, og vil være ledestjernen for å føre hele bilindustrien i riktig retning.

Polestar 0 Project vil baseres på 'design mot null' fokus som sikter på å eliminere utslipp; ikke forskyve de ved å plante trær. Bærekraftserklæringer, som er vanlig i bransjer som mat og mote, vil bli brukt på alle fremtidige Polestar modeller. Fra og med Polestar 2 vil disse i utgangspunktet avsløre karbonavtrykk og sporede risikomaterialer. Merkingen vil vises på selskapets hjemmeside og i Polestar Spaces, noe som gir en unik presedens for åpenhet i bransjen. Ytterligere detaljer og informasjon om bærekraftsoppdateringer vil bli lagt til erklæringene over tid.



Sikkerhet

Polestar 2 er en av de tryggeste elektriske bilene som noensinne er testet av Euro NCAP, og har fått 5-stjerners rangering. Sikkerhetsutstyret er på høyeste nivå med åtte kollisjonsputer, inkludert indre side-kollisjonsputer, Front Lower Load Path, og Severe Partial Offset Collision (SPOC) Block. Dette er designet for at ved kollisjon vil påvirkning på batteripakken og kupéen reduseres. Høyteknologiske sikkerhetssystemer sikter på å sørge for at sikkerhet utvides utover strukturell integritet og passasjerbeskyttelse, med gjenkjenning av kjøretøy, syklistler og fotgjengere, i tillegg til kjørefelt- kjørefelt- og veikantsvarsling og skadebegrensende systemer. Det avanserte Pilot Assist-førerhjelps systemet bruker radar og et kamera for å hjelpe med akselerasjon, bremsing og styring i hastigheter opp til 130 km/t.



Det bakre lysbladet bruker 288 LED-dioder for å skape den unike lyssignaturen til Polestar 2.

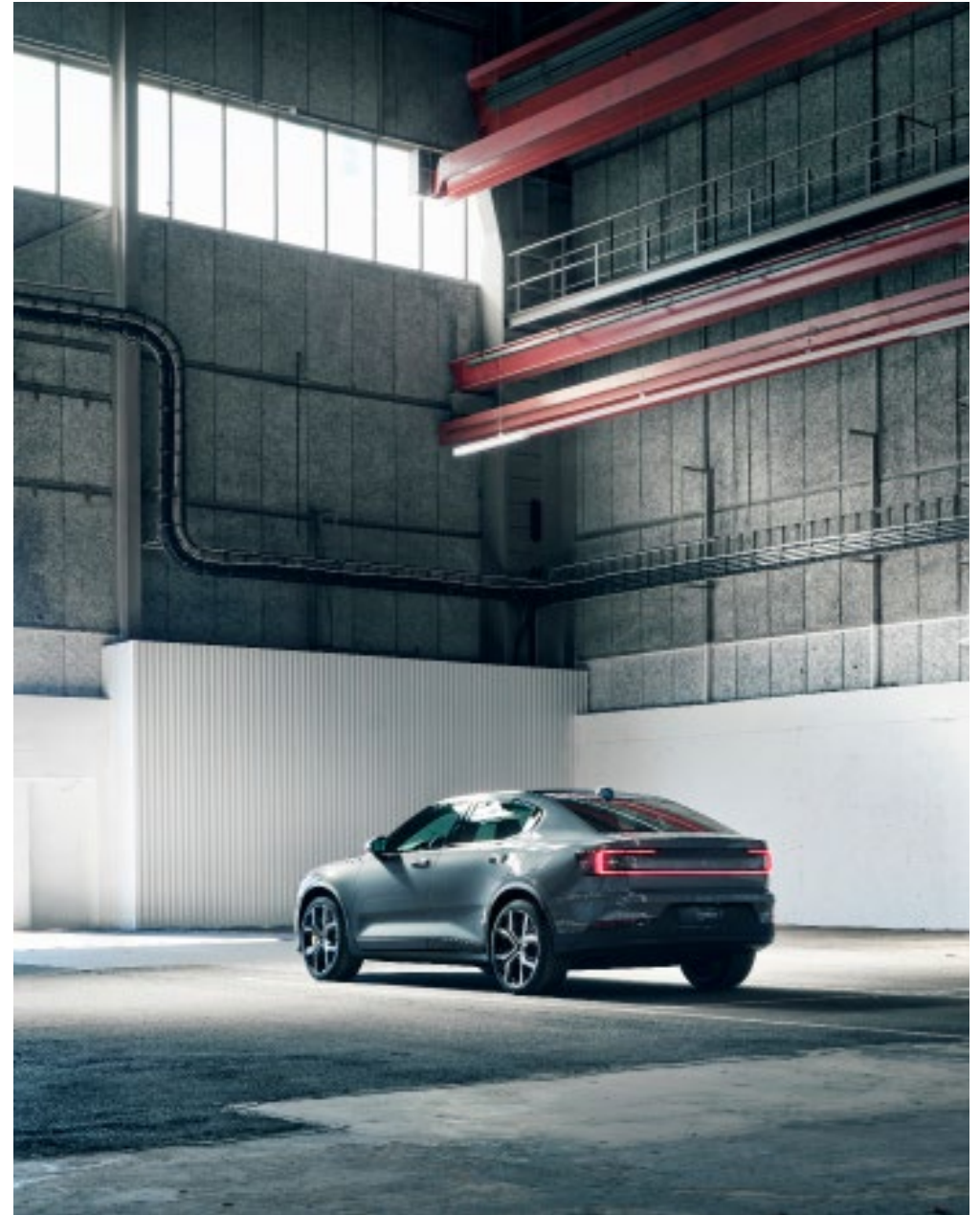

Eksteriørfarger

Snow

En hvit metallic som får Polestar 2 til å se ut som den er fra verdensrommet. Et skarpt, rent og futuristisk utseende som reflekterer den elektriske epoken.

Magnesium

En teknisk finish som inneholder fine metalliske flak. Fremstår solid i lite lys, men viser en mer dynamisk farge i økte lysforhold.

Jupiter

En varm grå gullmetallic med et lite hint av rødt som kommuniserer de moderne formene og tekniske designdetaljene til Polestar 2.

Thunder

En kameleon i gråskalaen. Ser ut til å være en ensfarget grå, men nøye inspeksjon viser en metallisk nyanse som gjør at den skiller seg ut.

Midnight

En elegant og premium-dypblå metallic som perfekt fanger Polestar 2s pressede metall detaljer og slanke fastback-form.

Space

En metallisk sort som utstråler eleganse, men ved nærmere ettersyn avslører en indre uro som bare de mørkere nyanser besitter.



Space



Thunder

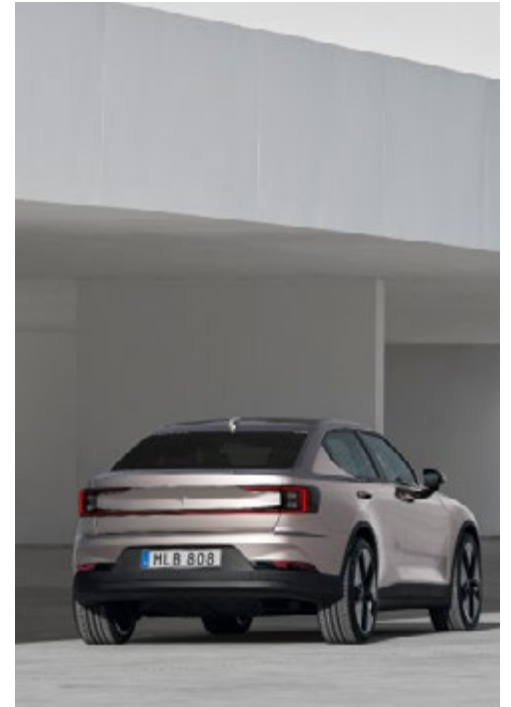

Jupiter



Midnight

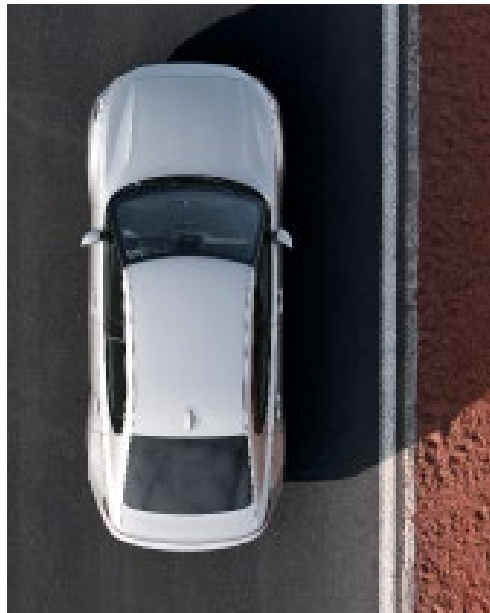

Magnesium



Snow

Interiør



Slate WeaveTech

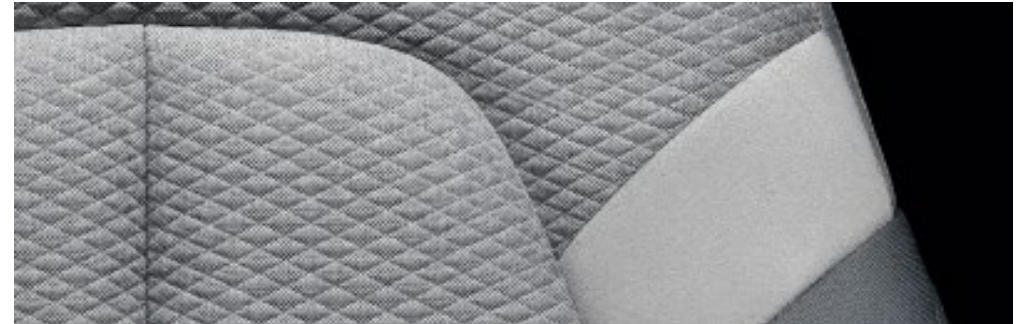

Zinc embossed textile

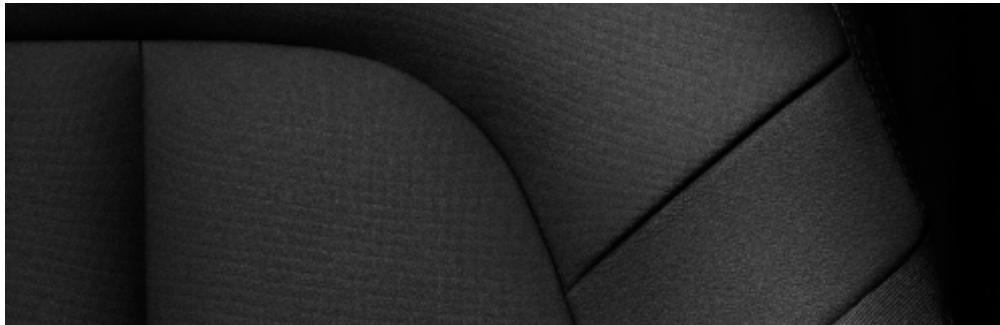

Charcoal WeaveTech



Charcoal embossed textile

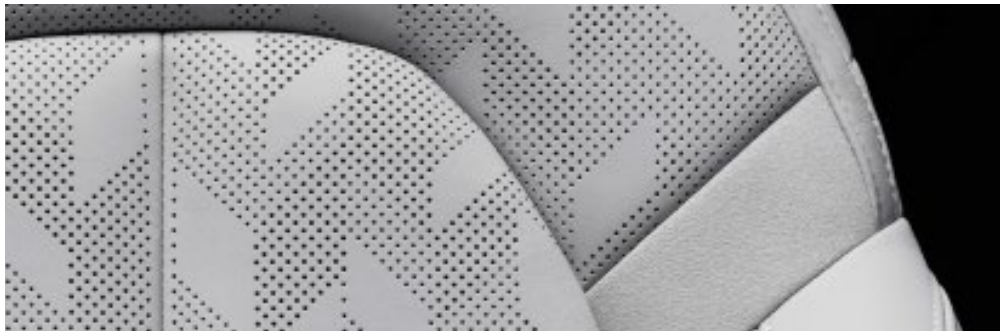

Zinc Nappa-skinn

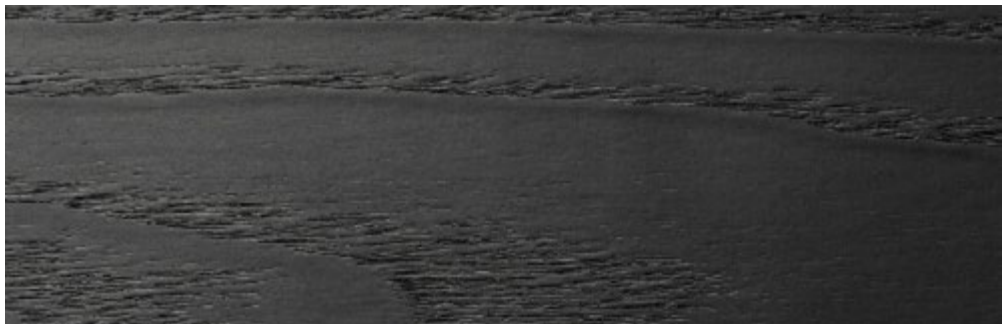

Black ash dekorpanel

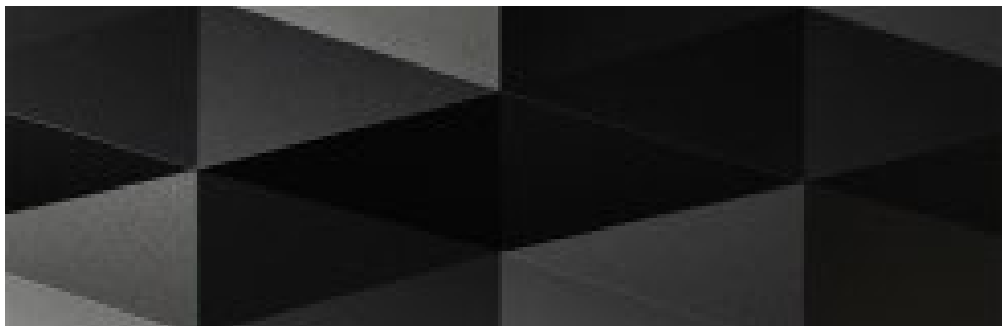

3D Etched dekorpanel



Light Ash dekorpanel



Slate interior med Black ash dekorpanel



Charcoal interior med Black ash dekorpanel



Zinc Nappa-skin interiør med Light Ash dekorpanel

Hjul



20" Svart Polert, 4 Y-Eikers Smidd lettmetallfelg



19" svart Diamond Cut 5 dobbel-Eikers Lettmetallfelg



20" 5-V-eikers Svart Sølv Lettmetallfelg

Inkludert som standard

Standardutstyr

Eksteriør

- Metallic-lakk
- Fargekodete Polestar-emblemer
- Kledde dørterskler
- Avantgardistisk design
- 19" svart Diamond Cut 5 dobbel-Eikers Lettmetallfelg

Interiør

- Embossed textile-seter i Charcoal eller Zinc med 3D Etched dekorpaneler
- Tekstilmatter

Komfort og bekvemmelighet

- Regnsensor
- Elektrisk bakluke med myk lukking og nøkkelfri adgang.
- Semi-elektriske forseter med mekanisk rygg, og 4-veis elektrisk justerbar korsryggstøtte.
- Bakseter med 40/60 split for skiluke.
- 12V-kontakt i bagasjerom.
- Oppbevaringsrom foran (41 liter)
- Parkeringsassistent foran og bak
- Ryggekamera

Tilkobling

- Integrrert e-SIM med konstant internettilkobling.

Infotainment

- Infotainment system drevet på Android Automotive OS
- Google integrert (Google Assistant, Google Maps, Google Play)
- 4 x USB-C kontakter: 2 foran, 2 bak
- 8-høytalers high performance audio system, 250W
- Digital radio DAB+
- Apple CarPlay



Inkludert som standard

Sikkerhet

- ISOFIX foran på passasjeretset og ytterste bakseter.
- Elektrisk barnelås for dører bak.
- 5-stjerner i Euro NCAP

Lys og speil

- LED frontlys med aktive fjernlys
- Kjørelys i "Tor's hammer"-design
- LED lysblad med lyssignatur og automatisk dimming
- Rammeløse elektriske sidespeil
- Automatisk dimming av interiørspeil
- Mid-level interiorbelysning

Klima

- Elektronisk klimakontroll, 2-soner
- CleanZone med forventilasjon, multifilter
- Parkeringsklima inkludert planlagt forkondisjoneringstifilter
- Oppvarming i forseter

Kjørekarakteristikk

- One pedal drive (regenerativ bremsing),

justerbar

- Standard cruise control
- Justerbar styrerespons

Sikkerhet

- Alarm med innvendig bevegelsessensor
- En fjernkontroll og en vanntett aktivitetsnøkkelbrikke

Ownership

- Trådløse oppdateringer på livstid
- Polestar Digital Key

Tilbud

Inkluderte tjenester*

- Bilservice
- Connected services
- Vei hjelp
- Bilgaranti

Vær oppmerksom på at dette er en global brosjyre, inkludert funksjoner og tilbud kan variere fra marked til marked. *Varigheten av de inkluderte tjenestene kan variere fra marked til marked. Sjekk den lokale konfiguratoren på polestar.com/wor-importorsiden for å se dine inkluderte funksjoner og tjenester spesifikt for ditt marked.



Extras

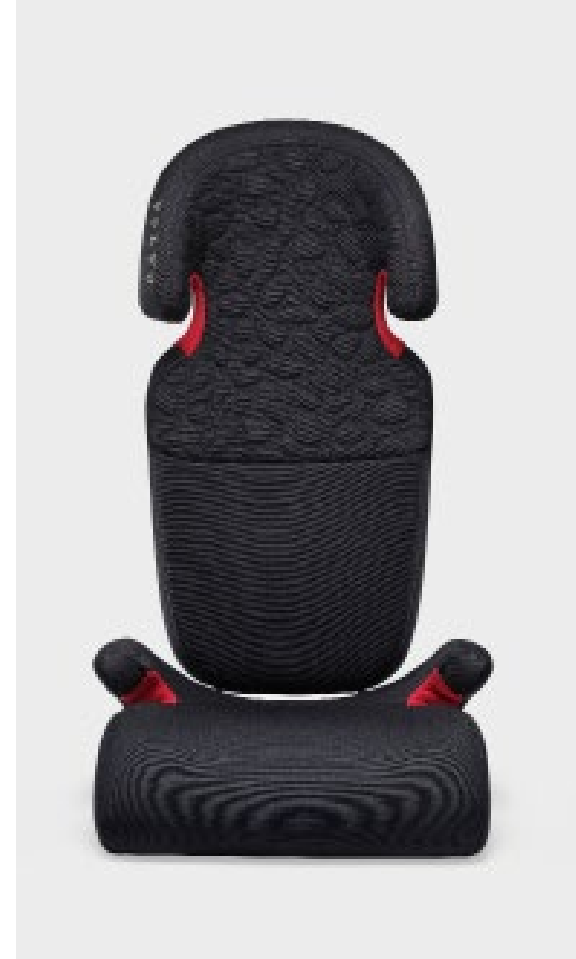
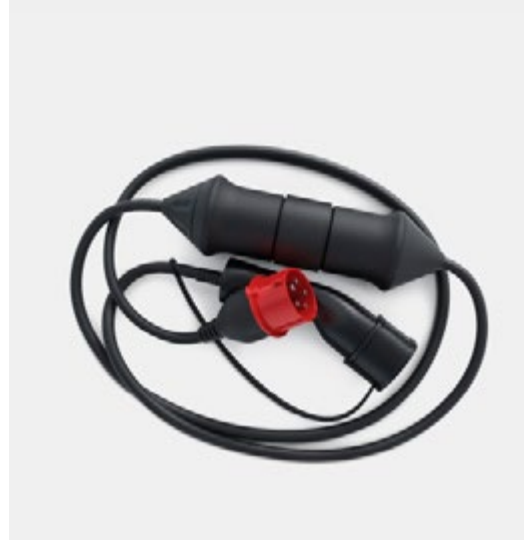

Ekstras tilgjengelig (markedsavhengig):

- AutoSock
- Ladekabler
- Barnesete – Pute med integrert ryggstøtte
- Barnesete – Booster Seat (ISOFIX)
- Komplette vinterhjul 19**
- Komplette vinterhjul 20**
- Takstativ
- Montering av gulvhull for å forenkle montering av barnesete**
- Plastmatter til kupeen
- Vendbar og sammenleggbar tekstilmatte for bagasjerom
- Snøkjetting
- Solskjerm for panoramatak
- Hengerfeste



* Friksjon (dyp slitebane) eller piggdekk i Norden og EU
** Kun nordiske markeder

Pakkestruktur

Pilot lite-pakken

- LED-tåkelys med kurvefunksjon foran
 - Automatisk dimmede utvendige speil
 - 360°-kamera
 - Pilot Assist
 - Adaptiv Cruise Control
 - Emergency Stop Assist
 - Blind Spot Information System med styrehjelp
 - Cross Traffic Alert med bremsehjelp
 - Rear Collision Warning & Mitigation
 - Park Assist, side
-

Plus-pakken

- Fast panoramasoltak med projisert Polestar-symbol
 - Harman Kardon Premium Sound
 - WeaveTech seats i Charcoal eller Slate med Black Ash dekorpanel
 - Helelektriske seter med 4-veis elektrisk korsryggstøtte, minne for fører sete, uttrekkbar lårstøtte og oppbevaringsnett bak for seter
 - Oppvarmede bakseter, ratt og spylerdyser
 - Energibesparende varmepumpe
 - High-level interiørbelysning
 - 15W induktiv lader for smarttelefon
 - Tonet bakrute
 - "Lokk-i-lokk" poseholder i bagasjerom
 - Air quality - avansert kupésensor og -filter.
-

Performance-pakken*

- Performance software upgrade:
350 kW (476 hk)
680 Nm dreiemoment
0-100 km/t på 4.4 seconds
Dekaler til sidedørene foran
- 20" 4-Y Eikers Polert Smidde Lettmetall-felger med sommerdekk.
- Firestemplet Brembo-kalipere foran i Swedish Gold
- Borede og ventilerte bremseskiver foran
- Öhlins Dual Flow Valve dempere
- Dynamisk chassis
- Ventilhetter i Swedish Gold
- Setebeltrer i fargen Swedish Gold

* Performance-pakken er kun tilgjengelig med Long range Dual motor
Pakken inkluderer nå Performance software upgrade i visse markeder.



Teknisk data

Long range Dual motor

Tillatt totalvekt (kg):	2600
Egenvekt (kg):	2113
Dimensjoner (mm):	L:4606 W:1859 H:1479
Akselavstand (mm):	2736
Dekksesifikasjoner:	245/40R20, 245/45R19
Bagasjerom foran/bak (liter):	41/405

Long range Single motor

Tillatt totalvekt (kg):	2490
Egenvekt (kg):	1994
Dimensjoner (mm):	L:4606 W:1859 H:1479
Akselavstand (mm):	2736
Dekksesifikasjoner:	245/40R20, 245/45R19
Bagasjerom foran/bak (liter):	41/405 (35/405 North America)

Standard range Single motor

Tillatt totalvekt (kg):	2390
Egenvekt (kg):	1940
Dimensjoner (mm):	L:4606 W:1859 H:1479
Akselavstand (mm):	2736
Dekksesifikasjoner:	245/40R20, 245/45R19
Bagasjerom foran/bak (liter):	41/405 (35/405 North America)

Performance pack

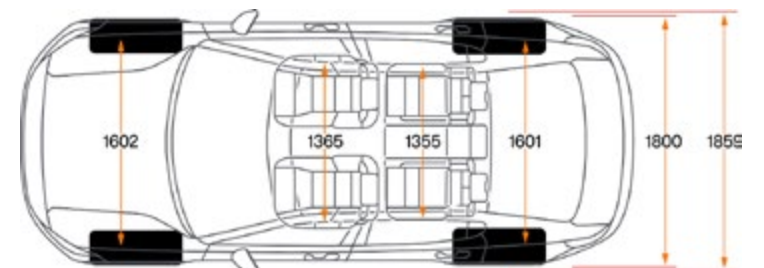
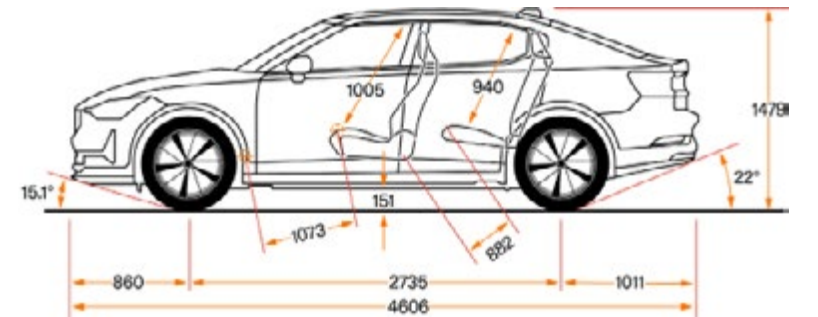
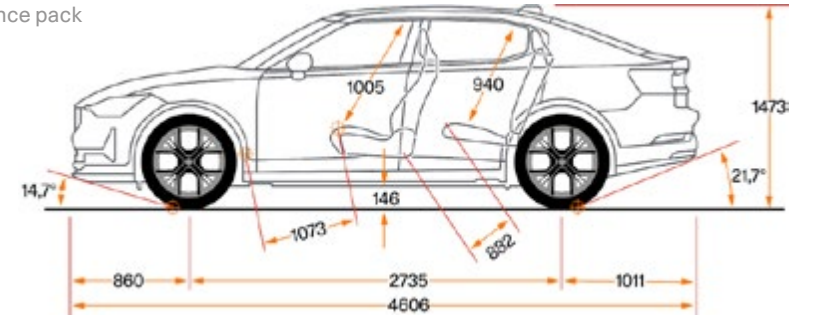



Totale eierkostnader

For å beregne totale eierskapskostnader er det nødvendig med en balansert sammenligning av alle kostnader. Disse inkluderer kjøpesummen, avskrivninger, vedlikehold, driftskostnader, drivstoff, forsikring, skatt, tilskudd og subsidier. I mange land er de totale eierkostnadene for elektriske kjøretøy nå lik eller lavere enn tilsvarende biler med forbrenningsmotor.

Når det gjelder driftskostnader, koster strøm mindre enn de fleste tradisjonelle drivstoffer. Serviceintervallene er færre på grunn av færre bevegelige deler. Og elbiler støttes også av statlige insentiver og skattefordeler. Vi ser også en fortsatt utvidelse av ladeinfrastrukturen i Norge.

Og når det kommer til bærekraft, er null utslipp bra for enkeltpersoner, bedrifter og bunnlinjen.



Spaces og destinasjoner

Noen ganger er det ingen erstatning for å faktisk sitte i førersetet, prøve infotainmentsystemet og oppleve fargene i virkeligheten. I motsetning til konvensjonelle bilforhandlere, er våre lokasjoner nøye utformede, unike showroom. Bli kjent med bilene våre i ditt eget tempo, midt i byen. Ingen selgere. Ikke noe press. Du kan lære alt om bilene våre fra våre Polestar-spesialister som er der for å gi deg den komplette Polestar-opplevelsen. Alle våre biler bestilles online på polestar.com, men hvis du har noen siste spørsmål, er det bare å avtale en live Polestar-omvisning hos ditt nærmeste Polestar Space.

Seks grunner til å legge til Polestar 2 til flåten din

1. Mindre karbonavtrykk

Si farvel til bensinstasjoner og årlige drivstoffbudsjetter. Hils på mindre karbonfotavtrykk. Overgangen til en helelektrisk flåte bidrar til å bedriftens mål om lavere utslipp og fører til en bedre virksomhet. Du vil bli overrasket over hvor mange kunder som legger merke til det.

2. Forbedre bunnlinjen

Mange land tilbyr tilskudd og skatteinsentiver for å bytte til helelektriske biler. De løpende eierkostnadene er også et viktig hensyn. I tillegg til å spare tusenvis av kroner hvert år i drivstoffkostnader, vil din bedrift dra fordel av lavere vedlikeholdskostnader, og muligens også lokale insentiver som gjør elektrisk kjøring enda mer attraktivt.

3. Nå dine kunder

Polestar 2 er en helelektrisk femdørs fastback med en rekkevidde på opptil 542 km (WLTP). Det er den første bilen i verden med Google innebygd. Dette gir sjåførene tilgang til Google Assistant, Google Maps og Google Play Store. Alle tilgjengelige apper er godkjent for bilbruk, og du kan optimalisere ruter og se relevante ladesteder.

4. Minimal nedetid

Den elektriske drivlinjen til Polestar 2 har langt færre bevegelige deler enn du finner i en vanlig bil. Dette gjør at serviceintervallene er lengre fra hverandre og at driftskostnadene er betydelig lavere. For å redusere nedetiden enda mer, kan servicepunktene våre tilby praktisk henting og levering, samt lånebiler.

5. Helt i tet innen sikkerhet

Polestar 2 har en 5-stjerners Euro NCAP-vurdering, den høyeste av alle elbiler i henhold til 2020-protokollene. Ettersom vi deler ingeniørkompetanse med Volvo, er bilen utstyrt med den nyeste sikkerhetsteknologien, inkludert de mest avanserte førerassistentsystemene. Uansett hvor reisen din tar deg, har du en alltid tilstedeværende andrepilot til å støtte deg.

6. Håndfritt arbeid med Google

Slapp av, hold hendene på rattet og bruk stemmen til å planlegge et møte eller notere ned en påminnelse. Polestar 2 er den første bilen som bruker Googles Android Automotive-operativsystem, og tilbyr naturlig stemmegjenkjenning med Google Assistant og sømløs integrasjon med Workspace, Googles skybaserte pakke med forretningsapper.

Polestar

Polestar Performance AB
Assar Gabrielssons Väg 9
405 31 Göteborg, Sweden

Connect

polestar.com
globalfleet@polestar.com
facebook.com/polestarcars
instagram.com/polestarcars
twitter.com/polestarcars
youtube.com/polestar.com
linkedin.com/company/polestarcars

Visiting address:

Polestar HQ
Assar Gabrielssons Väg 9
418 78 Göteborg

Copyright

All rights reserved.
No part of this brochure may be reproduced, distributed or transmitted in any manner without the expressed written consent of Polestar Performance AB.

© 2022 Polestar Performance AB

The Polestar trademarks are owned by Polestar Holding AB. Other product names, trademarks and company names are property of their respective owners.